

Hydraulikaufzüge

bis 16 Tonnen bauen wir als Serie
und mehr auf Anfrage



Personenaufzüge
Lastenaufzüge
Steuerblöcke und
Aggregate
Aufsetzvorrichtungen
und Druckrohrleitungen



ALGI-Hydraulik – weltweit Maßstab für Leistung und Präzision

HYDRAULIK



Qualität und Präzision

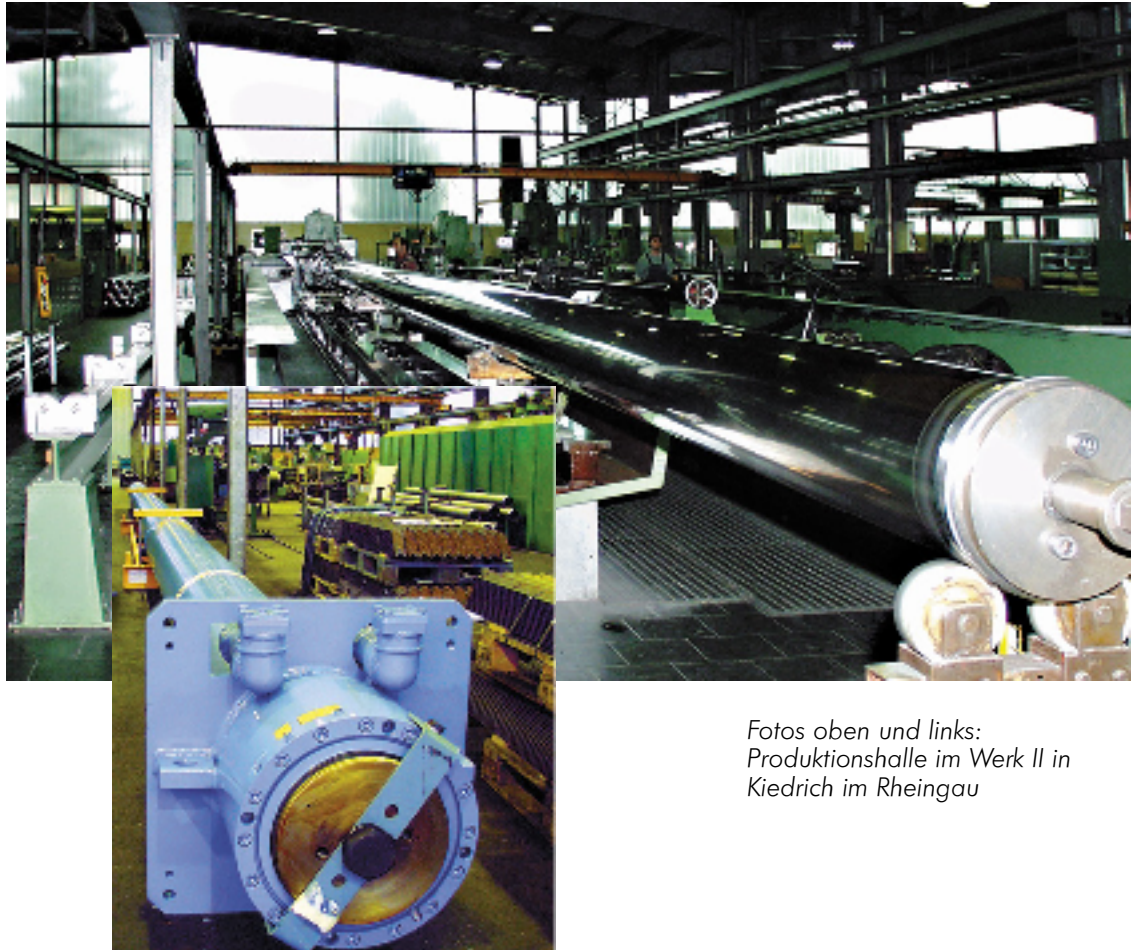

Fotos oben und links:
Produktionshalle im Werk II in
Kiedrich im Rheingau

Unser Fertigungsprogramm umfasst die Herstellung von einstufigen Hebern und mehrstufigen Gleichlaufteleskophebern.

Qualifiziertes Personal, langjährige Erfahrung und der Einsatz von eigenkonstruierten Produktionsmaschinen bei verschiedenen Fertigungsschritten garantiert die Präzision und Qualität der ALGI-Hydraulikheber.

Wir bieten über unser Standardprogramm hinaus Hydraulikanlagen mit Gesamtlasten bis zu 50 Tonnen und Förderhöhen bis zu 40 Metern. Unsere Hydraulikheber setzen seit Jahrzehnten weltweit Maßstäbe.



Panoramaaufzüge mit
parallelstehendem einstufigem
Heber

Leistung und Fahrkomfort

An Leistung, Sicherheit und Fahrkomfort ist die Qualität eines Aufzugs am deutlichsten abzulesen.

Diese Qualitäten bieten ALGI-Aufzüge in besonderem Maße, speziell bei Anlagen mit hohen Nutzlasten und großen Förderhöhen.

Hier machen sich jahrzehntelange Erfahrung und die Zusammenarbeit mit Kunden im Hydraulikbau besonders vorteilhaft bemerkbar.



1 und 2:
Mainz, Theater Kulissenlift
Gesamtlast 12.300 kg, Förder-
höhe 24 m, Zentralheber 1:1

3:
Wien, Museumsquartier Gesamt-
last 16.000 kg, Förderhöhe 33 m,
Doppelkolben seitlich 1:1

4 und 5:
Messe Frankfurt, einer von vier mit
ALGI-Hydraulik ausgerüsteten
Lastenaufzügen, Gesamtlast je-
weils 30 t, Förderhöhe 15 m, Dop-
pelkolben 1:2

Wir danken den Firmen SIEBEN, KÖBERL-
HAUSHAHN und LÖDIGE für ihre Unterstüt-
zung bei der Beschaffung von Bildmaterial.



Steuerblöcke



Die mechanisch oder elektronisch geregelten ALGI-Steuerblöcke gewährleisten in Verbindung mit unseren leistungsfähigen Hebern höchsten Fahrkomfort und Sicherheit.



Elektronisch geregelte Steuerblöcke mit Diagnosegerät und Regelelektronik

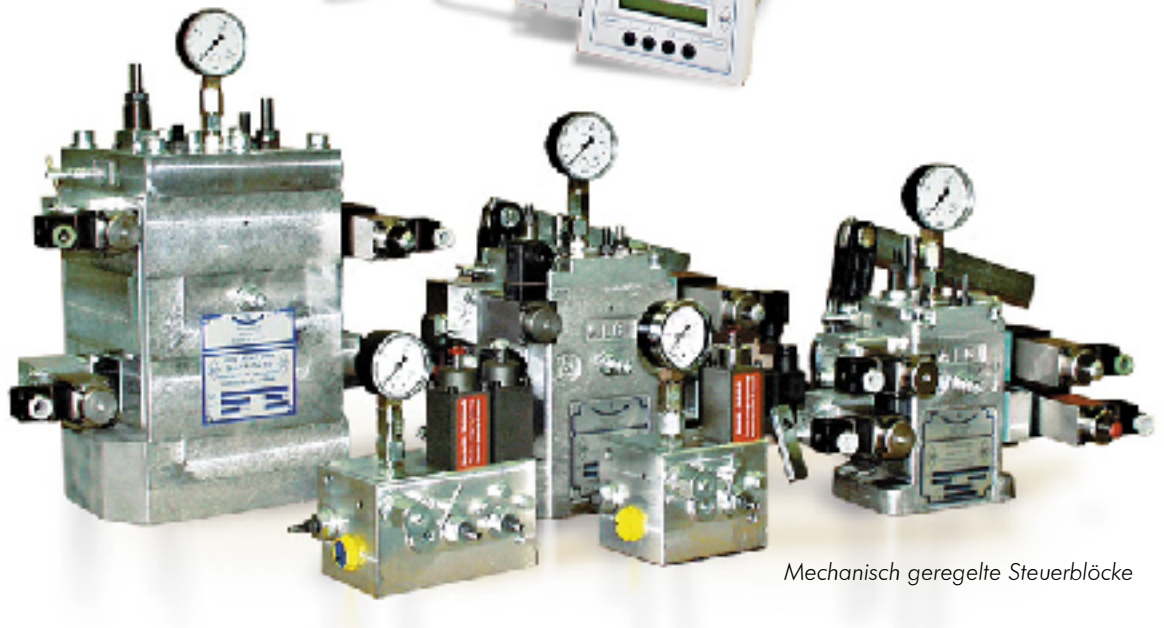
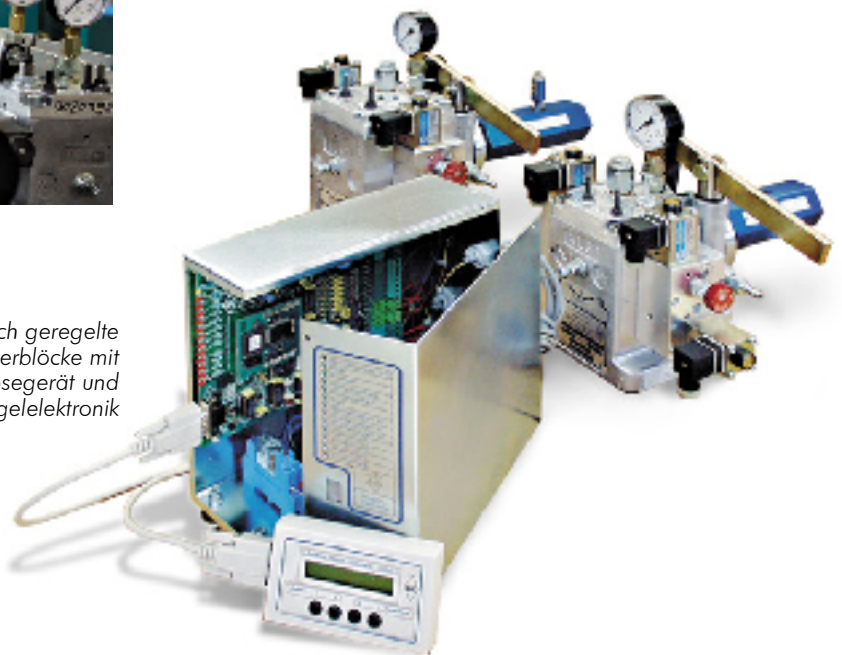

Mechanisch geregelte Steuerblöcke

Je nach gewünschten Fahreigenschaften können die mechanischen Steuerblöcke mit bis zu vier Magneten ausgerüstet werden. Die von ALGI entwickelten Steuerblöcke sind bis zu einer Durchflussmenge von 800 l/min lieferbar.

Aggregate



1



2



3



4

Wir liefern hydraulische Antriebseinheiten mit Pumpenleistungen bis 800 l/min.

Für höhere Leistungen können Aggregate zu Mehrfachgruppen verbunden werden.

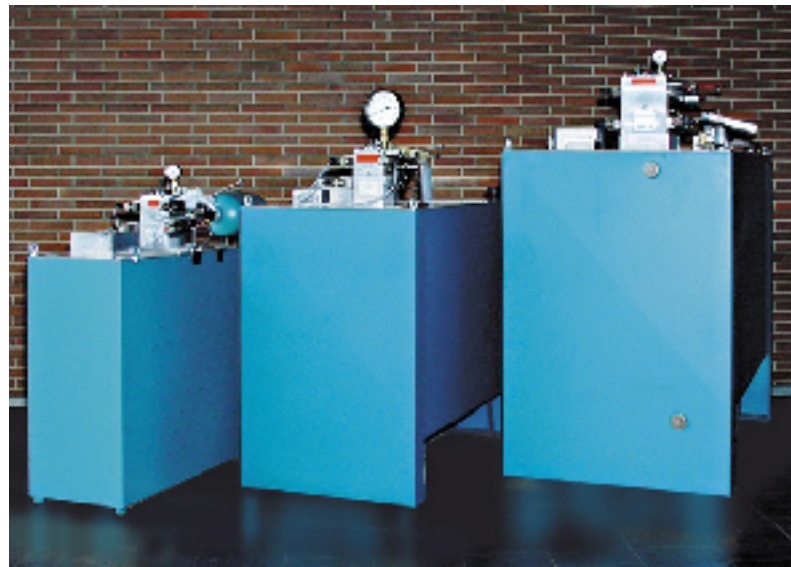

Fotos:

1 Kompakt-Aggregat

2 und 3 Aggregate für Rollbehälter und Unterfluraufzüge bis 1000 kg Gesamtlast

4 Aggregate für Kleinaufzüge mit abschließbarem Schaltschrank

5 bis 7 Standardaggregate für Personen- und Lastenaufzüge



Für hydraulische Anlagen projektieren wir Druckrohrleitungen und fertigen diese gemäß den gültigen Richtlinien.

Druckrohrleitungen

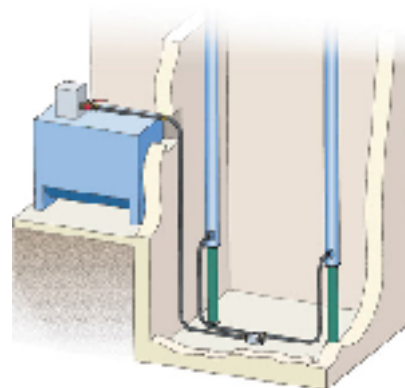



Laufwagen und Anordnungen

Unser Bausatzprogramm für hydraulische Aufzüge umfasst die Lieferung von Hebern, Antriebsaggregaten und Laufwagen.

Serienmäßig liefern wir Laufwagen für Aufzugsanlagen mit einer Gesamtlast von 16 Tonnen in Ausführungen für unterschiedlichste Heberanordnungen.

Gesamtlast, Förderhöhe und Kabinengröße sind die Faktoren, aus welchen sich die möglichen Anordnungen ergeben.

Über unser Standardprogramm hinaus bieten wir auf Anfrage Sonderkonstruktionen für Laufwagen an.

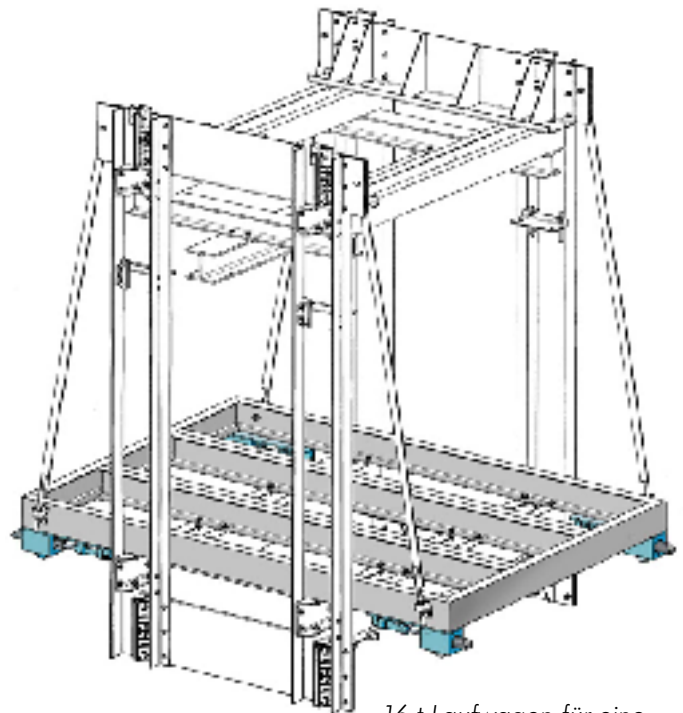

16 t Laufwagen für eine 1:1 Doppelkolbenanlage

Die schematisch abgebildeten Hydrauliksysteme bilden eine Auswahl aus unserer Produktpalette. Die Abbildungen zeigen (beginnend von links):

Teleskopheber mehrstufig, zentrale Anordnung, 1:1

Doppelkolbenanlage direkt, einstufig, 1:1

Heber seitlich, mehrstufig, 1:1

Doppelkolbenanlage indirekt, einstufig, 1:2

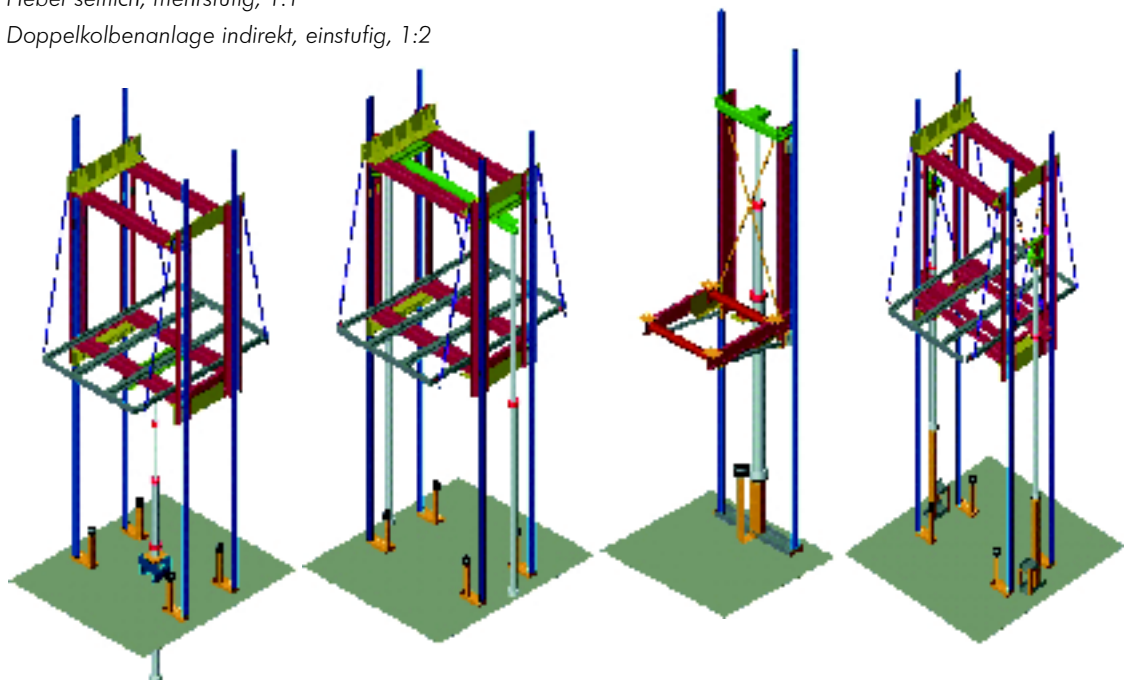

Aufsetzvorrichtungen



Abbildung oben:
Magnetbetätigter
Stützriegel

Aufsetzvorrichtungen dienen als Begrenzung der Einfederungswege von Aufzügen.

Magnetbetätigte Stützriegel sind für Belastungen von 2500 kg pro Stück ausgelegt.

Bei schweren Lasten empfehlen wir den Einsatz unserer hydraulischen Verriegelungen. Je nach Baureihe sind die Verriegelungen bis zu 10 Tonnen pro Stück belastbar.

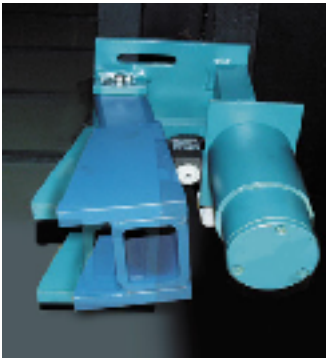
Zeichnung rechts:
Schematische Darstellung
einer hydraulischen
Verriegelung

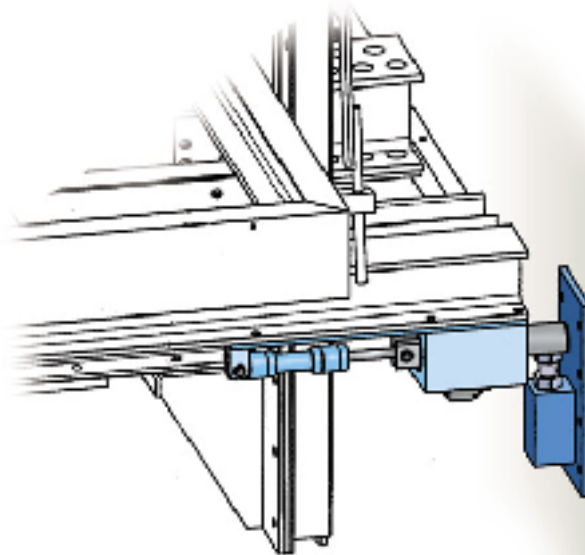

Fotos unten:
Hydraulische Verriegelung
bei Lastenaufzügen

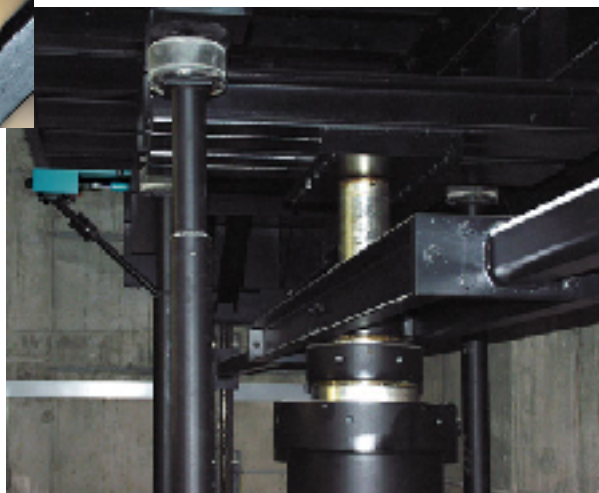
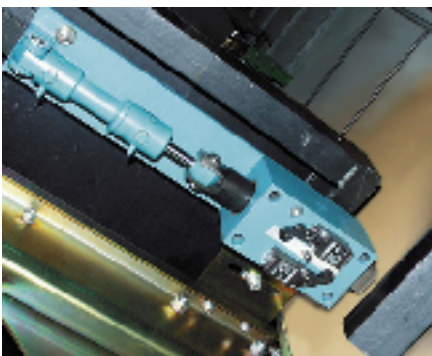



Weltweit

Seit vier Jahrzehnten sind ALGI-Komponenten als hydraulische Antriebe für unterschiedliche Anwendungsgebiete im Einsatz.

Ob in einem Personen- oder Lastenaufzug, ALGI-Aufzugskomponenten sind von Calgary bis Hongkong und von St. Petersburg bis Sydney zu finden.

Weltweit vertrauen Aufzugsfirmen auf die Qualität, Leistung und Zuverlässigkeit unserer Produkte.

Unser Know-how, unsere moderne Produktionstechnik und die Flexibilität bei auftragsbezogenen Lösungen machen uns zu einem führenden Zulieferer hydraulischer Aufzugskomponenten.



Abbildungen von oben nach unten:

Ausschnitte aus Stadtansichten von St. Petersburg, Frankfurt am Main und Hongkong.

Zwei Panorama-Aufzüge, Nennlast 1050 kg, Heberanordnung 1:2.

Teleskopheber in der Endmontage.

